

Appareils de réglage ► Logique pneumatique

Générateur d'impulsions pneumatique

Caractéristiques techniques



Appareils de réglage ► Logique pneumatique

Générateur d'impulsions pneumatique

Générateur d'impulsions pneumatique

► Qn = 50 l/min ► Écart d'impulsions: 1 s - 1 min. ► Entrée raccord d'air comprimé: M5

3

Appareils de réglage ► Logique pneumatique

Générateur d'impulsions pneumatique

► Qn = 50 l/min ► Écart d'impulsions: 1 s - 1 min. ► Entrée raccord d'air comprimé: M5



B0000361

Pression de service mini/maxi	2 bar / 6 bar
Températures ambiantes min. / max.	+0 °C / +60 °C
Température min./max. du fluide	+0 °C / +60 °C
Fluide	Air comprimé
Taille de particule max.	40 µm
Teneur en huile de l'air comprimé	0 mg/m³ - 0,1 mg/m³
Retard Max.	-15%

Le retard max. s'applique à la première unité de temps.

Remarques techniques

- Remarque : Le produit doit être exploité uniquement avec l'air non lubrifié et sec.
- Le point de rosée sous pression doit se situer à au moins 15 °C sous la température ambiante et la température du fluide et peut atteindre max. 3 °C.

	Raccordement de l'air comprimé	Qn	Pression de pilotage mini/maxi	Erreur de temps d'exécution	Écart d'impulsions	Poids	Référence
	Entrée	[l/min]	[bar]	[%]		[kg]	
	M5	50	2 / 6	±2,0	1 s	0,177	0820215115
				±0,5	1 min.	0,179	0820215116

Fonctionnement

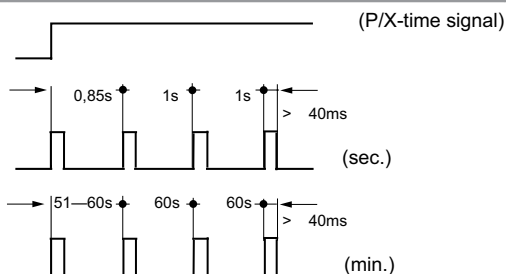

00132589

P/X time signal = signal de temps P/X
 sec. = durée d'impulsion de 1 seconde
 min. = durée d'impulsion de 1 minute

Lorsque l'entrée P/X est alimentée en air, le générateur d'impulsions réagit et émet une impulsion d'air comprimé par seconde ou par minute.

Générateur d'impulsions pneumatique

► Qn = 50 l/min ► Écart d'impulsions: 1 s - 1 min. ► Entrée raccord d'air comprimé: M5

Dimensions

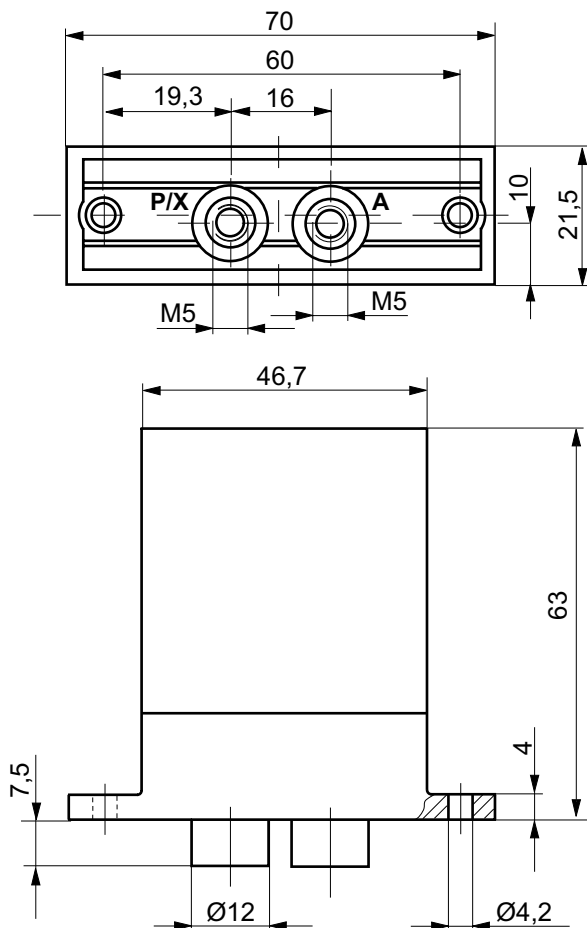

!translate!P/X = Entrée
 A = raccord sortie

00130533

AVENTICS GmbH
Ulmer Straße 4
30880 Laatzen, GERMANY
Phone +49 511 2136-0
Fax +49 511 2136-269
www.aventics.com
info@aventics.com

D'autres adresses sont également
disponibles sur notre site Internet:
www.aventics.com/contact

AVENTICS^A



Employer les produits AVENTICS représentés uniquement dans le domaine industriel. Lire attentivement et complètement la documentation relative au produit avant toute utilisation. Respecter les directives et les lois en vigueur dans le pays d'exploitation. En cas d'intégration du produit dans des applications, respecter les indications du fabricant de l'installation afin de garantir une utilisation sûre des produits. Les indications données servent exclusivement à la description du produit. Il ne peut être déduit de nos indications aucune déclaration quant aux propriétés précises ou à l'adaptation du produit en vue d'une application précise. Ces indications ne dispensent pas l'utilisateur d'une vérification personnelle. Il convient de tenir compte du fait que les produits sont soumis à un processus naturel d'usure et de vieillissement.

25-07-2016

Un exemple de configuration est représenté sur la page de titre. Le produit livré peut donc différer de l'illustration. Sous réserve de modifications. © AVENTICS S.à r.l., y compris en cas de dépôt d'une demande de droit de propriété industrielle. Tout pouvoir de disposition, tel que le droit de reproduction et de transfert, détenu par Aventics. Version PDF